

PROGRAMMA MANUTENZIONE

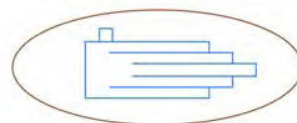

*Cilindri Telescopici
Telescopic Cylinders*



C.U.S. Hydraulics S.r.l.

C.da Saletti - Zona industriale - 66041 Atesa - Chieti - Italy

Tel. +39-(0)872 89.78.90

Fax +39-(0)872 89.75.04

Internet: www.cushydraulics.it

e-mail: info@cushydraulics.it

N. Reg. Impresa (CH), Cod. Fiscale e

Partita IVA: 02104680695

Numero R.E.A.: 152446

Cap.Soc.Inter.Versato: 100.000,00

SCHEDE AUTOMANUTENZIONE

SCHEDA N° 01

Tipo manutenzione	:	ISPEZIONE
Periodicità	:	SEMESTRALE
Durata intervento	:	30'
Attività	:	Verifica generale serraggio bulloneria dei supporti dei cilindri e controllo presenza trafiletti cilindri e impianto idraulico verifica cromatura
Utensili	:	normale attrezzatura meccanica



Macchina in sicurezza
Apporre cartello macchina in manutenzione

SCHEDA N° 02

Tipo manutenzione	:	ISPEZIONE - PULIZA
Periodicità	:	SEMESTRALE
Durata intervento	:	30'
Attività	:	Pulizia generale dei cilindri Ingrassaggio chiocchie e supporti ove richiesto Verifiche temperature di funzionamento
Utensili	:	Normale attrezzatura meccanica



Macchina in sicurezza
Apporre cartello macchina in manutenzione

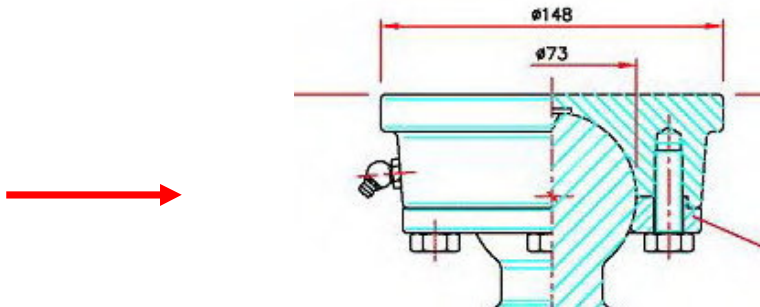

SCHEDA N° 03

Tipo manutenzione : ISPEZIONE
Periodicità : MENSILE
Durata intervento : 15'
Attività : controllo cilindri idraulici e trafilamenti
Utensili : normale attrezzatura meccanica



Macchina in sicurezza
Apporre cartello macchina in manutenzione

SCHEDA N° 04

Tipo manutenzione : ISPEZIONE
Periodicità : SEMESTRALE
Durata intervento : 15'
Attività : controllo efficienza finecorsa
verifica corsa cilindro
Utensili : normale attrezzatura meccanica



Macchina in sicurezza
Apporre cartello macchina in manutenzione

SCHEDA N° 05

Tipo manutenzione : ISPEZIONE
Periodicità : - da verificare con il fornitore di lubrificante -
Durata intervento : 15'
Attività : sostituzione olio idraulico
Utensili : normale attrezzatura meccanica



Macchina in sicurezza
Apporre cartello macchina in manutenzione

SCHEDA MANUTENZIONE SPECIALISTICA

SCHEDA N° 101

Tipo manutenzione : MECCANICA
Periodicità : A GUASTO
Durata intervento : 40'
Attività : sostituzione cilindro idraulico
Utensili : normale attrezzatura meccanica



Macchina in sicurezza
Apporre cartello macchina in manutenzione

SCHEDA N° 102

Tipo manutenzione : MECCANICA
Periodicità : A GUASTO
Durata intervento : 15'
Attività : sostituzione finecorsa idraulico
Utensili : normale attrezzatura meccanica



Macchina in sicurezza
Apporre cartello macchina in manutenzione

SCHEDA N° 103

Tipo manutenzione : MECCANICA
Periodicità : A GUASTO
Durata intervento : 30-60'
Attività : sostituzione supporti e chiocciole
Utensili : normale attrezzatura meccanica



Macchina in sicurezza
Apporre cartello macchina in manutenzione

Utilizzare solo **ricambi originali** del costruttore

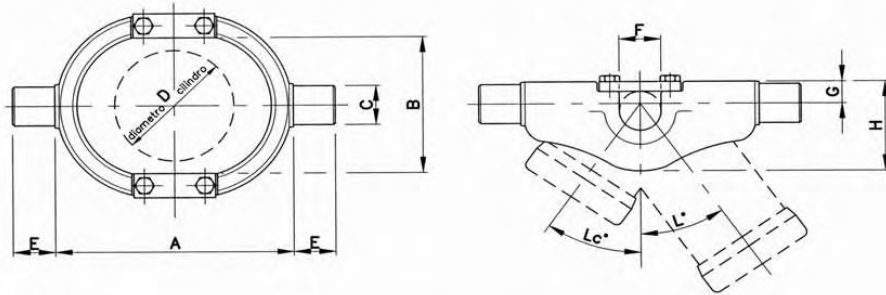

Culle per movimento trilaterale cilindri
 Cradles for three-side dumpers
 Berceaux pour bennes a basculement trilaterale
 Cunas
 Wiegen

Cod. Mecc.	Art.	A	B	C	D	E	F	G	H	L	Lc	Kg.
113 120 0950	120/30	200	120	ø 35	ø 95	35	ø 35	25	77	32	-	5,5
113 140 1140	140/50	230	140	ø 40	ø 114	40	ø 35	27	90	32	-	8
113 150 1270	150/80	230	155	ø 40	ø 127	40	ø 40	29	110	32	-	9,5
113 180 1520	180/90	280	180	ø 50	ø 152	40	ø 45	45	120	30	-	13,5
113 200 1680	200/120	320	200	ø 50	ø 168	45	ø 50	50	140	30	-	23
113 235 1930	235/220	390	235	ø 50	ø 193	52	ø 50	67	185	30	27	29,5

SCHEDA N° 104

Tipo manutenzione : MECCANICA
 Periodicità : A GUASTO
 Durata intervento : 60-180'
 Attività : sostituzione guarnizioni del cilindro
 Utensili : normale attrezzatura meccanica



Macchina in sicurezza

Apporre cartello macchina in manutenzione

Utilizzare kit di **guarnizioni originali** del costruttore e **disegni originali** del costruttore per le fasi di smontaggio e corretto rimontaggio.

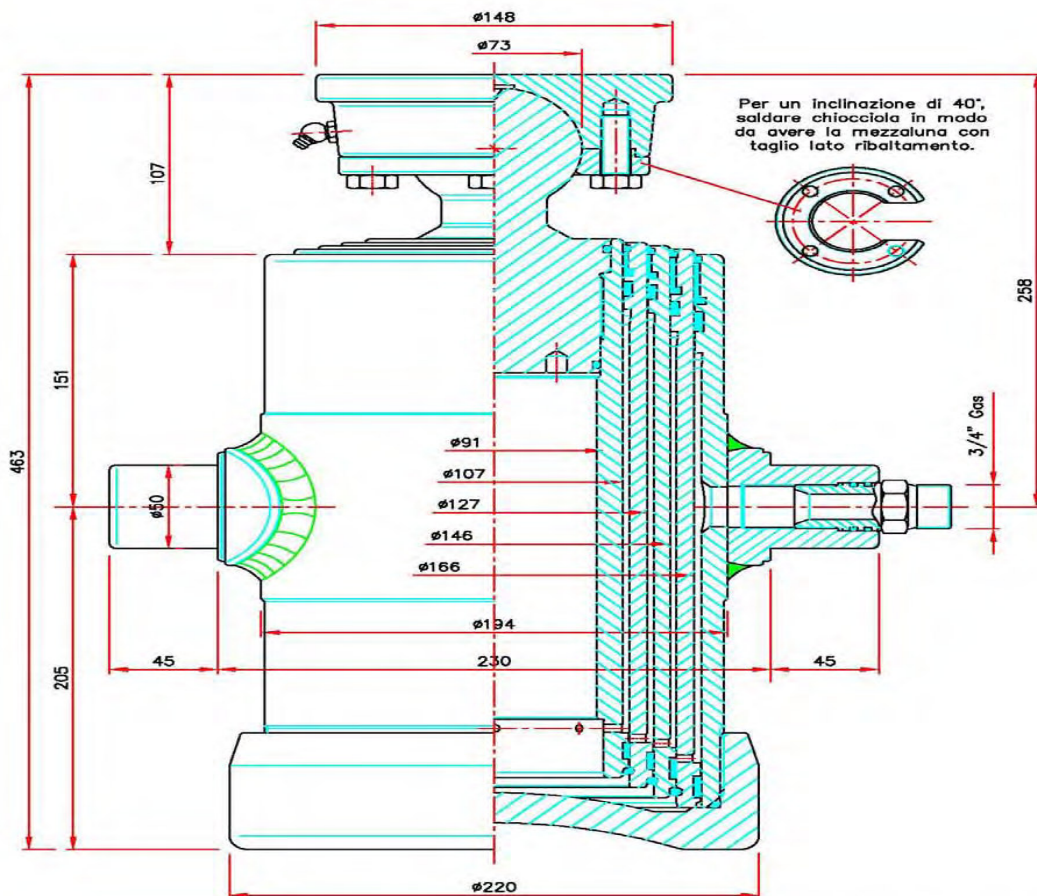

Capacità Olio: 18.3 litri
 Peso: ... Kg.

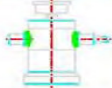
	Descrizione:	Cil. Tel. Art. 100-04-220 Sfera CROMATO		Articolo:
	Cod. Meccan.:	1001000422		100-04-220
NOTE:				